

## 19" WANDHALTERUNG

19" Wandhalterung zum Einbau von 19" Komponenten.

Produktbeschreibung:

- Höhe: 2HE und 4HE
- Montagelochungen an der Rückwand
- Halterung schwenkbar - für einfache und schnelle Montage
- Seitliche Kabeinführung
- Farbe pulverbeschichtet RAL 7035

19" WANDHALTERUNG			
Bestell-Nr.	Höhe in HE	Breite	Tiefe in mm
DP-WALL-2U	2	19"	150
DP-WALL-4U	4	19"	150

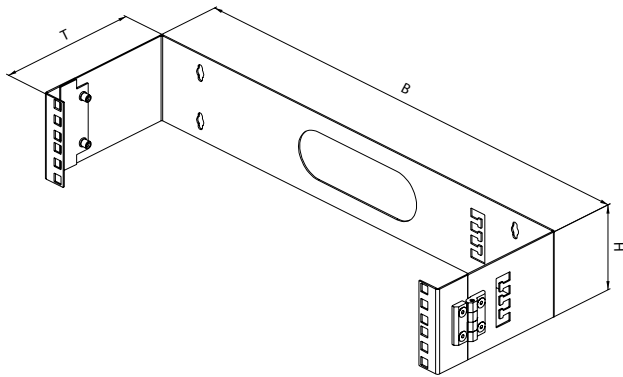

## 19" MONITORHALTERUNG

19" Monitorhalterung für Monitoreinbau im 19" Gestell.

Produktbeschreibung:

- Für 15" und 17" Monitore
- Glastür, abschließbar
- Installation mit zwei Seitenhalterungen
- Inklusive Montagekit
- Traglast max. 20kg bei verteilter Last
- Farbe pulverbeschichtet RAL 7035

19" MONITORHALTERUNG				
Bestell-Nr	Höhe in HE	Breite	Tiefe in mm	Monitortyp
DP-MONI-17	9	19"	500	15" und 17"

